

olmec

OLMEC S.R.L.

Via della Scienza 18 - 41100 Modena - ITALY
Tel. +39-059-28.11.18 - Fax +39-059-28.22.69
Web site: www.olmec.it - E-mail: olmec@olmec.it

EXPORT DEPT.

Tel. +39-059-34.85.50 - Fax +39-059-34.81.40
E-mail: vexa@vexa.it

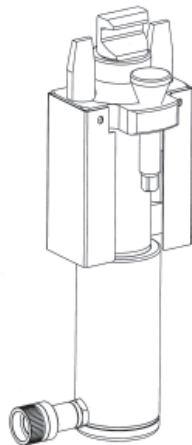

Cod. 7.020.0203

Ed. 03/07

**STALLONATOI IDRAULICI
HYDRAULIC BEAD BREAKERS
DETALONNEURS HYDRAULIQUES**

BB830

- ★ **MANUALE DI USO E MANUTENZIONE**
- ★ **USE AND MAINTENANCE MANUAL**
- ★ **MANUAL D'UTILISATION ET D'ENTRETIEN**



Via della Scienza n. 18
41100 Modena - ITALY
Tel. +39-059-28.11.18 - Fax +39-059-28.22.69
E-mail: olmec@olmec.it - <http://www.olmec.it>

CE DECLARATION OF CONFORMITY

according to 98/37/CE Directive and subsequent modifications

*We, OLMEC S.r.l.,
hereby declare under our own responsibility that the
machines type :*

BB810 - BB820 - BB830

*Comply with the Machinery Directive 98/37/CE and
subsequent amendments.*



OLMEC S.r.l
Erio FERRARI
Il Responsabile Tecnico

DICHIARAZIONE CE DI CONFORMITA'

ai sensi della Direttiva 98/37/CE e successive modificazioni

Noi, OLMEC S.r.l.
dichiariamo sotto la nostra responsabilità che le macchine tipo :

BB810 - BB820 - BB830

risultano conformi alla Direttiva Macchine 98/37/CE e sue
successive modificazioni.

DÉCLARATION DE CONFORMITÉ CE













selon Directive 98/37/CE et successives modifications

Nous, OLMEC S.r.l.,
déclarons sous notre seule responsabilité que les machines
type :

BB810 - BB820 - BB830

sont conformes à la Directive Machines 98/37/CE et
modifications successives.

Modena li, 01.09.2004

	SIMBOLOGIA UTILIZZATA NEL MANUALE	SYMBOLS USED IN THE MANUAL	SYMBOLES UTILISÉS DANS LA NOTICE
	SIMBOLI	SYMBOLS	SYMBOLES
	VIETATO!	<i>FORBIDDEN!</i>	PROHIBE!
	Indossare guanti da lavoro	<i>Wear work gloves</i>	Portar des gants de travail
	Calzare scarpe da lavoro	<i>Wear work shoes</i>	Mettre des chaussures de travail
	Indossare occhiali di sicurezza	<i>Wear safety goggles</i>	Portar des lunettes de sécurité
	Indossare cuffie di sicurezza	<i>Wear safety earcaps</i>	Portar un casque de securite'
	Pericolo di scariche elettriche	<i>Shock hazard</i>	Danger d'électrocution
	Attenzione carichi sospesi	<i>Caution: hanging loads</i>	Attention: charges suspendues
	Pericolo! Attenzione agli organi meccanici in movimento	<i>Danger! Moving mechanical parts</i>	Danger! Organes mécaniques en mouvement
	Pericolo di schiacciamento	<i>Crushing danger</i>	Risque d'écrasement
	Obbligo. Operazioni o interventi da eseguire obbligatoriamente	<i>Mandatory. Operations or jobs to be performed compulsorily</i>	Obligation. Operations ou interventions a realiser obligatoirement
	Pericolo! Prestare particolare attenzione	<i>Danger! Be particularly careful</i>	Danger! Faire très attention
	Movimentazione con carrello elevatore o transpallet	<i>Move with fork lift truck or transpallet</i>	Déplacement avec chariot élévateur ou transpallet
	Sollevamento dall'alto	<i>Lift from above</i>	Levage par le haut



ATTENZIONE!

Il presente manuale costituisce parte integrante del prodotto. Dovrà seguire tutta la vita operativa del sollevatore. Conservarlo, quindi in un luogo noto e facilmente accessibile e consultarlo ogni qualvolta sorgano dubbi.

Tutti gli operatori al prodotto devono poter leggere il manuale.

Ogni danno derivante dalla mancata osservanza delle indicazioni contenute nel presente libretto non sarà addebitabile al costruttore ed esime la OLMEC S.r.l. da ogni responsabilità.

COMPOSIZIONE DEL MANUALE

- 22 pagine (copertine comprese)
- 17 pagine numerate
- 4 pagine in bianco
- 2 figure
- 1 tavole ricambi
- 1 dichiarazione di conformità CE



WARNING!

This manual is an integral part of the product and must be kept together with the crosspiece throughout the lifetime of the lift. It should therefore be kept in an easily accessible and familiar place and consulted when in doubt.

All product operators must be able to read the manual. Any damages resulting from improper use of the lift and lack of observation of the instructions contained in this manual cannot be charged to the manufacturer and will release OLMEC S.r.l. from any liability.

COMPOSITION OF MANUAL

- 22 pages (including cover pages)
- 17 numbered pages
- 4 blank pages
- 2 figures
- 1 spare parts tables
- 1 EC declaration of conformity



ATTENTION!

La présente notice est partie intégrante du produit. Elle devra accompagner le produit pendant toute la durée du fonctionnement. Elle doit donc être conservée dans un endroit connu et facilement accessible et être consultée toutes les fois qu'un doute se présente. Tous les opérateurs qui utilisent le pont doivent pouvoir lire la notice.

Tout dommage provoqué par le non respect des instructions contenues dans la présente notice ou par une utilisation incorrecte décline la Société OLMEC S.r.l. de toute responsabilité.

COMPOSITION DE LA NOTICE

- 22 pages (pages de la couverture incluses)
- 17 pages numérotées
- 4 pages blanche
- 2 figures
- 1 planches des pièces de rechange
- 1 Déclaration de conformité CE

SOMMARIO

- 1 -PRESENTAZIONE
- 2 -DATI DI TARGA
- 3 -USO
- 4 -GARANZIA
- 5 -ACCESSORI
- 6 -PARTI DI RICAMBIO
- 6.1 -BB830

INDEX

- 1 -PRESENTATION
- 2 -DATA ON SERIAL PLATE
- 3 -OPERATION
- 4 -WARRANTY
- 5 -ACCESSORIES
- 6 -SPARE PARTS
- 6.1 -BB830

SOMMAIRE

- 1 -PRESENTATION
- 2 -PLAQUE SIGNALÉTIQUE
- 3 -UTILISATION
- 4 -GARANTIE
- 5 -ACCESSOIRES
- 6 -PIECES DE RECHANGE
- 6.1 -BB830

- 8 / 9
- 8 / 9
- 10 / 13
- 14 / 15
- 16 / 17
- 16 / 17
- 18 / 19

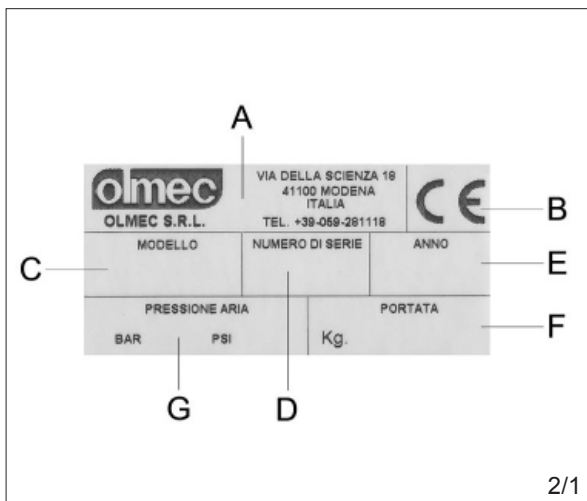

2/1

1

PRESENTAZIONE

Gentile **Cliente**,

il presente manuale di istruzioni costituisce parte integrante ed essenziale del prodotto ed ha lo scopo di portare a conoscenza dell'operatore le norme fondamentali ed i criteri da seguire nell'uso e manutenzione del sollevatore. I sollevatori pneumatici sono stati costruiti quale mezzo di sollevamento parziale al solo scopo di rimuovere/rimontare la ruota del veicolo. Qualsiasi altro utilizzo è da ritenersi improprio e quindi irragionevole. Prima di iniziare qualsiasi tipo di operazione è **INDISPENSABILE** leggere e capire quanto riportato su queste istruzioni.

Il Costruttore non può essere ritenuto responsabile di danni causati dall'uso improprio ed irragionevole delle sue attrezzature.

CONSERVARE CON CURA QUESTO MANUALE PER OGNI ULTERIORE CONSULTAZIONE.

2

DATI DI TARGA

Sulla stallonatore è posta una targhetta (fig. 2/1) di identificazione della macchina riportante:

- A** - Dati del costruttore
- B** - Marchio CE (attestante la conformità alla Direttiva Europea 98/37/CE del 22.06.1998 e succ. modifiche)
- C** - Modello della macchina
- D** - Numero di serie della macchina
- E** - Mese e anno di costruzione
- F** - Forza
- G** - Pressione olio di utilizzo in BAR e P.S.I.

1

PRESENTATION

Dear **Customer**,

This instruction manual constitutes an essential part of the product itself and is intended to inform the operator about the fundamental rules and criteria to be adopted when using and maintaining the jack.

Pneumatic jacks are constructed to partially lift vehicles, for the sole purpose of removing/replacing wheels.

Any other use is improper and therefore not authorized. Before beginning any kind of work on or with this machine, carefully read and understand the contents of these operating instructions.

The Manufacturer shall not liable for any injury to persons or damage to things caused by improper use of this machine.

KEEP THIS MANUAL NEAR THE MACHINE AND CONSULT IT AS NEEDED DURING OPERATIONS.

2

DATA ON SERIAL PLATE

On the bead breaker is fitted with a nameplate (fig.2/1) with the following identification data:

- A** - *Manufacturer's name and address*
- B** - *CE mark (conforms to the Machinery Directive 98/37/CE dated 22.06.1998 and subsequent amendments)*
- C** - *Machine model*
- D** - *Machine serial number*
- E** - *Year of construction*
- F** - *Force*
- G** - *Operating oil pressure in BAR and P.S.I.*

1

PRESENTATION

Cher **Client**,

le présent manuel d'instructions fait partie intégrante et essentielle du produit et a pour but de faire connaître à l'opérateur les normes fondamentales et les critères à suivre pour l'utilisation et l'entretien du cric.

Les crics pneumatiques ont été conçus comme moyen de levage partiel dans le seul but de la dépose/repose de la roue du véhicule.

Toute autre utilisation est considérée impropre et par conséquent non autorisée.

Avant de commencer tout type d'opération il est **INDISPENSABLE** de lire et de comprendre ce qui est indiqué dans cette notice.

Le Constructeur ne sera pas responsable des dégâts causés par une utilisation impropre de ses équipements.

CONSERVER SOIGNEUSEMENT CE MANUEL POUR TOUTECONSULTATION ULTERIEURE.

2

PLAQUE SIGNALÉTIQUE

Sur le detailonneur se trouve une plaquette (fig.2/1) d'identification de l'appareil reportant:

- A** - Données du constructeur
- B** - Marque CE (attestant la conformité à la Directive 98/37/CE du 22.06.1998 et ses modifications succ.)
- C** - Modèle du cric
- D** - Numéro de série
- E** - Année de construction
- F** - Force
- G** - Pression de l'huile en BAR et P.S.I.

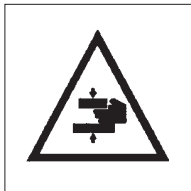

3

USO

- 1 - LO STALLONATORE **BB830** DEVE ESSERE UTILIZZATO SOLAMENTE CON POMPA MANUALE OPPURE CON POMPA PNEUMOIDRAULICA **TARATA AL MASSIMO A 650 BAR.**
- 2 - CONTROLLARE SEMPRE CHE LA POMPA SIA PIENA D'OLIO POI COLLEGARE IL TUBO FLESSIBILE DELLA POMPA CHE TERMINA CON UN INNESTO RAPIDO MASCHIO, ALL'INNESTO FEMMINA DEL **BB830.**
- 3 - LO STALLONATORE **BB830** DEVE ESSERE USATO SOLO DOPO AVER ACCURATAMENTE SGONFIATO LA GOMMA, CIOÈ IL PNEUMATICO DA STALLONARE, MEDIANTE L'APPOSITA VALVOLA SITA NEL CERCHIONE DEL PNEUMATICO.
- 4 - RIMUOVERE LA VALVOLA E LA PROLUNGA DI GONFIAGGIO.
- 5 - PULIRE L'INCAVO DI POSIZIONAMENTO ED INSERIRVI A FONDO IL GANCIO DELLO STALLONATORE.
- 6 - AVVITARE IL FERMO SINO A QUANDO LO STALLONATORE NON È PERFETTAMENTE PERPENDICOLARE AL CERCHIONE.

3**OPERATION**

- 1 - THE BEAD-BREAKER **BB830** MUST BE USED ONLY WITH MANUAL OR AIR-HYDRAULIC PUMP TARED AT **650 BAR MAXIMUM**.**
- 2 - PLEASE CONTROL THAT THE PUMPS ARE FULL OF OIL, AFTER, PLEASE CONNECT THE RAPID COUPLER OF FLEX PIPE MALE, WITH THE RAPID COUPLER OF THE **BB830** WHICH IS OF COURSE FEMALE.**
- 3 - THE BEAD-BREAKER **BB830** MUST BE USED ONLY AFTER HAVING FLATTENED THE TYRE, REMOVING THE VALVE HOOD IN THE RIM.**
- 4 - REMOVE THE HOOD VALVE, THE VALVE AND, IF PRESENT, THE EXTENSION.**
- 5 - CLEAN THE LOCATOR RECESS AND INSERT THE BEAD BREAKER HOOK FULLY INTO IT.**
- 6 - SCREW THE RETAINER DOWN UNTIL THE BEAD BREAKER IS PERFECTLY PERPENDICULAR TO THE RIM.**

3**UTILISATION**

- 1 - LE DETALONNEUR **BB830** DOIT ETRE UTILISE SEULEMENT AVEC POMPE MANUEL OU AVEC POMPE HYDRAULIQUE A AIR ETALLONAGE **650 BAR MAXIMUM**.**
- 2 - VERIFIER TOUJOURS QUE LA POMPE SOIT PLEINE D'HUILE ET UNIR LE RACCORD MALE DU FLEXIBLE DE LA POMPE AVEC LE RACCORD FEMALE DU DETALONNEUR **BB830**.**
- 3 - UTILISER LE DETALONNEUR **BB830** APRES AVOIR DEGONFLE LE PNEU!**
- 4 - ENLEVER LA VALVE ET LA RALLONGE DE GONFLAGE.**
- 5 - NETTOYER L'ENCOCHE ET Y ENGAGER A FOND LE CROCHET DU DETALONNEUR **BB830**.**
- 6 - VISSER LA BUTEE JUSQU'A CE QUE LE DETALONNEUR SOIT PARFAITEMENT PERPENDICULAIRE A LA JANTE.**

3

USO

- 7 - AZIONARE LA POMPA. IL PISTONE DELLO STALLONATORE RESPINGE IL CERCHIO LATERALE. INTERROMPERE L'OPERAZIONE NON APPENA IL GANCIO È IN CONDIZIONE DI INSERIRSI TRA L'ANELLO CONICO ED IL CERCHIO A UNA DISTANZA DI CIRCA 6 CM DALL'INCAVO DI POSIZIONAMENTO.
- 8 - LIBERARE LO STALLONATORE E RICOLLOCARLO IN QUESTA POSIZIONE.
- 9 - RIPETERE L'OPERAZIONE AUMENTANDO PROGRESSIVAMENTE LA DIMENSIONE DEGLI SPESSORI.



DURANTE LA FASE DI STALLONAMENTO LA RUOTA NON DEVE ASSOLUTAMENTE GIRARE.



LO STALLONATORE BB830 NON DEVE MAI ESSERE UTILIZZATO SENZA UN CERCHIONE OD UN PNEUMATICO.



AL MOMENTO DELLE PRIME SPINTE LO STALLONATORE TENDE A OSCILLARE A CAUSA DEL RECUPERO DEI GIOCHI TRA L'ANELLO CONICO E IL CERCHIO. IN QUESTO CASO, LO STALLONATORE DEVE ESSERE INCLINATO LEGGERMENTE E QUINDI NON ESSERE PIÙ PERPENDICOLARE RISPETTO AL CERCHIO.

3

OPERATION

- 7 - OPERATE THE PUMP. THE BEAD BREAKER PISTON PUSHES BACK THE SIDE RIM OF THE WHEEL. STOP AS SOON AS **THE** HOOK IS ABLE TO FIT BETWEEN THE TAPERED RING AND THE RIM, ABOUT 6 CM FROM THE LOCATOR RECESS.
- 8 - FREE THE BEAD BREAKER AND THEN PUT IT BACK IN THIS POSITION.
- 9 - REPEAT THE PROCEDURE, GRADUALLY USING LARGER AND LARGER SHIMS.

WEDGE OR BRAKE THE WHEEL. THE WHEEL MUST ABSOLUTELY NOT TURN WHILE BEAD BREAKING IS IN PROGRESS.



THE BEAD-BREAKER BB830 DOES NOT BE USED ABSOLUTELY WITHOUT RIMS.



WHEN THE FIRST THRUSTS ARE APPLIED THE BEAD BREAKER WILL TEND TO ROCK BECAUSE IT TAKES UP THE PLAY BETWEEN THE TAPERED RING AND THE RIM. IN THIS CASE, THE BEAD BREAKER HAS TO BE TILTED SLIGHTLY SO THAT IT IS NO LONGER PERPENDICULAR TO THE RIM.

3

UTILISATION

- 7 - ACTIONNER LA POMPE. LE PISTON DU DETALONNEUR REPOUSSE ALORS LE CERCLE LATÉRAL. CESSER CETTE OPERATION DES QUE LE CROCHET PEUT S'ENGAGER ENTRE L'ANNEAU CONIQUE ET LE CERCLE A UN DISTANCE D'ENVIRON 6 CM. DE L'ENCROCHE
- 8 - DEGAGER LE DETALONNEUR ET LE REPLACER A CET ENDROIT.
- 9 - RE-PETER CETTE OPERATION EN AUGMENTANT PROGRESSIVEMENT L'ÉPAISSEUR DU CALAGE.

CALER OU FREINER LA ROUE, CELLE-CE NE DEVANT JAMAIS TOURNER PENDANT LE DETALLONAGE.



LE DETALONNEUR BB830 NE DOIT PAS ÊTRE ABSOLUMENT UTILISÉ SANS LES JANTES O LE PNEU.



LORS DES PREMIÈRES POUSSÉS, LE DETALONNEUR A TENDANCE A BASCULER SUIT AU RATTAPAGE DES JEUX ENTRE L'ANNEAU CONIQUE ET LE CERCLE. DANS CES CAS, LE DETALONNEUR DOIT ÊTRE LÉGERMENT INCLINÉ, ET NON PLUS PERPENDICULAIRE, PAR RAPPORTE A LA JANTE



4

GARANZIA

Gli stallonatori sono garantiti per **12 (dodici) mesi**, dal giorno della consegna, per ogni difetto di materiale o di costruzione.

La garanzia contempla solo ed esclusivamente la sostituzione gratuita presso la ditta fornitrice di componenti per i quali sia stato accertato un effettivo difetto di costruzione.

Il costruttore declina ogni responsabilità e la garanzia decade qualora la macchina abbia subito manomissioni, modifiche non convenute o siano stati installati componenti non originali.

Sono esclusi inoltre tutti i danni provocati da incuria, uso o installazioni errate ed improprie o comunque provocate da fenomeni non dipendenti da un normale utilizzo.

L'utilizzo e la manutenzione della macchina deve essere conforme alle istruzioni citate nel presente manuale.

Tutte le misure di sicurezza devono essere rispettate ed i dispositivi o elementi di sicurezza devono sempre essere verificati regolarmente nella loro integrità e funzionalità.

*The bead-breakers are guaranteed for **12 (twelve) months** from the date of delivery, against any defects of materials or construction.*

The warranty only covers replacement free of charge on the supplier's premises of any components in which actual construction defects have been identified.

***The Manufacturer** declines all responsibility and the warranty becomes null and void if the machine has been tampered with, or has been subject to unauthorized modifications, or if non original components have been installed. Damage caused by negligent or incorrect or improper use or maintenance, or caused by any phenomena not deriving from normal use, are also excluded from the warranty.*

The machine must be used and maintained in accordance with the instructions given in this manual.

All safety measures must be complied with and the safety devices or components must be checked regularly to ensure that they are undamaged and in good working order.

Les detalonneurs sont garantis **12 (douze) mois**, à partir du jour de la livraison, pour tout défaut de matériel ou de construction.

La garantie prévoit uniquement le remplacement gratuit, par le fournisseur, de composants après constatation d'un défaut réel de construction.

Le Constructeur décline toute responsabilité et la garantie n'est plus valable si l'appareil a été trafiqué, modifié sans accord avec le fabricant ou si des composants qui ne sont pas d'origine ont été installés.

Sont également exclus de la garantie tous les endommagements provoqués par négligence, utilisation ou installations erronées et impropres ou, de toute façon, provoqués par des phénomènes qui ne dépendent pas d'une utilisation normale.

L'utilisation et l'entretien de l'appareil doivent être conformes aux instructions de ce manuel.

Toutes les mesures de sécurité doivent être respectées et les dispositifs ou éléments de sécurité contrôlés régulièrement.

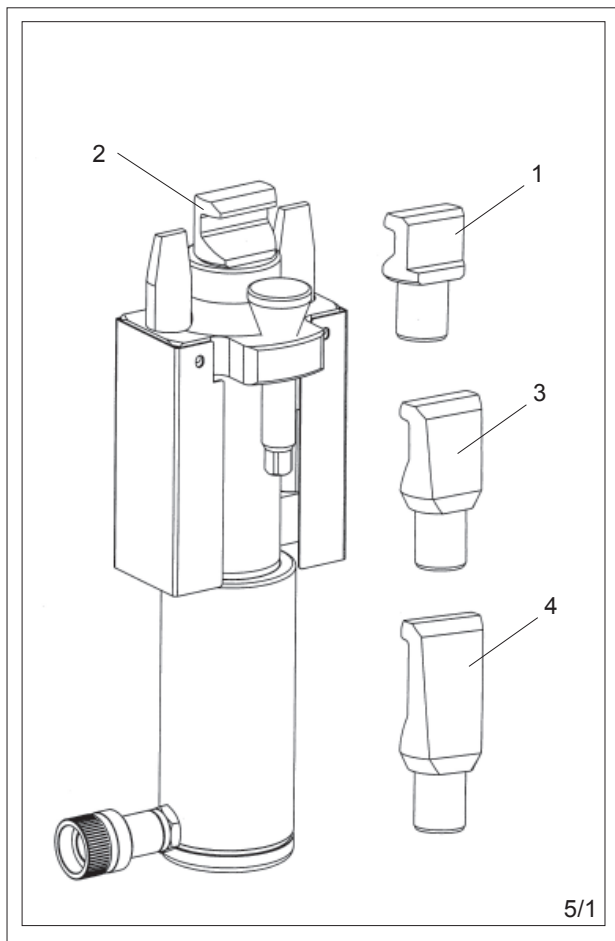

5

ACCESSORI

In dotazione agli stallonatori vengono consegnati i seguenti accessori (fig.5/1):

1-	5.093.0790	Gancio H40 S
2-	5.093.0791	Gancio H40
3-	5.093.0792	Gancio H65
4-	5.093.0739	Gancio H90

Su richiesta gli stallonatori possono essere forniti con i seguenti accessori:

7.048.0165	Pompa a pedale P940
7.048.0164	Pompa pneumatica a pedale P802
4.092.0012	Tubo flessibile HP1/4-4 (per P940)
4.092.0014	Tubo flessibile HP1/4-8 (per P802)

6

PARTI DI RICAMBIO

Le tabelle riportate nelle pagine seguenti indicano i principali ricambi dello stallonatore contrassegnati dal loro numero di codice.

Le ordinazioni dei ricambi devono essere corredate dalle seguenti informazioni:

- 1 - Modello dello stallonatore
- 2 - Numero di matricola dello stallonatore
- 3 - Posizione del ricambio richiesto
- 4 - Quantità del ricambio richiesto
- 5 - Denominazione del ricambio richiesto

Il Costruttore declina ogni responsabilità nell'evasione di ordini sprovvisti dei riferimenti di cui sopra.

5

ACCESSORIES

The bead-breakers are supplied complete with the following accessories (fig.5/1):

1 -	5.093.0790	Hook H40 S
2 -	5.093.0791	Hook H40
3 -	5.093.0792	Hook H65
4 -	5.093.0739	Hook H90

The bead-breakers can be supplied complete with the following optional accessories:

7.048.0165	Foot pump P940
7.048.0164	Air-hydraulic foot pump P802
4.092.0012	Hose HP1/4-4 (for P940)
4.092.0014	Hose HP1/4-8 (for P802)

6

SPARE PARTS

The tables provided on the following pages indicate the main bead-breaker spare parts, marked with their code numbers.

Order for parts must be accompanied by the following information:

- 1 - Bead-breaker type
- 2 - Bead-breaker serial number
- 3 - Position number of the part required
- 4 - Quantity required
- 5 - Name of part

The Manufacturer declines all responsibility when shipping customers' orders which do not include the above references.

5

ACCESSOIRES

Sont fournis en équipement aux detalonneurs les accessoires suivants (fig.5/1):

1 -	5.093.0790	Crochet H40 S
2 -	5.093.0791	Crochet H40
3 -	5.093.0792	Crochet H65
4 -	5.093.0739	Crochet H90

Sur demande, les detalonneurs peuvent être fournis avec les accessoires suivants:

7.048.0165	Pompe a pedale P940
7.048.0164	Pompe pneumohydraulique a pedale P802
4.092.0012	Tuyau flexible HP1/4-4 (pour P940)
4.092.0014	Tuyau flexible HP1/4-8 (pour P802)

6

PIECES DE RECHANGE

Les tableaux reportés dans les pages suivantes indiquent les principales pièces de rechange du detalonneur et leur numéro de code.

Sur les commandes de pièces de rechange, indiquer clairement:

- 1 - Type du detalonneur
- 2 - Numéro de série du detalonneur
- 3 - Numéro de position de la pièce de rechange demandée
- 4 - Quantité
- 5 - Dénomination de la pièce de rechange

Le Constructeur décline toute responsabilité pour l'expédition de commandes qui ne reportent pas ces indications.

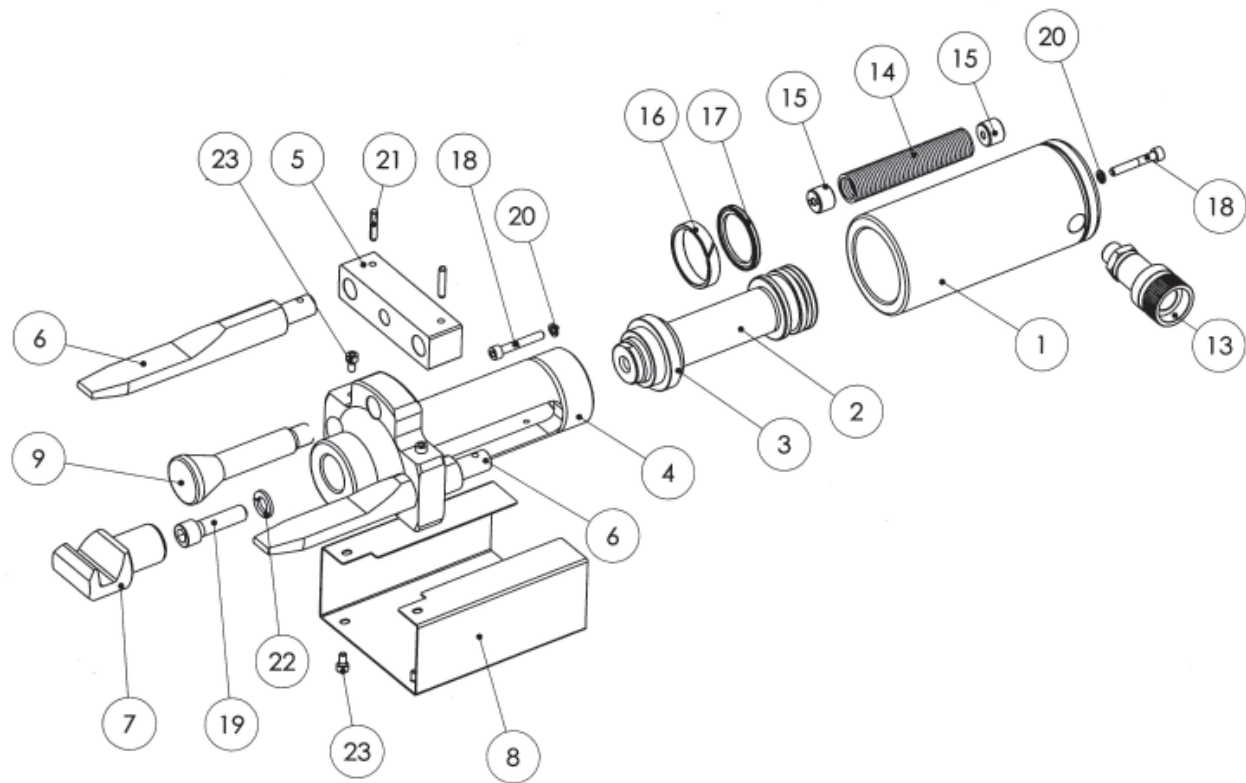

6.1		BB830	BB830	BB830
POS. REF. POS.	Q.TA' Q.TY Q.TE	DESCRIZIONE	DESCRIPTION	DESCRIPTION
1	1	CORPO	BODY	CORP
2	1	PISTONE	PISTON	PISTON
3	1	BOCCOLA	BUSHING	DOUILLE
4	1	TESTATA	HEAD	TETE
5	1	BLOCCO GUIDA	CENTERING BLOCK	BLOC DE GUIDAGE
6	2	PERNO	PIN	PIVOT
7	1	GANCIO	HOOK	CROCHET
8	1	CARTER	HARD TOP	CARTER
9	1	VITE	SCREW	VIS
13	1	RACCORDO	RAPID COUPLER	RACCORD
14	1	MOLLA	SPRING	RESSORT
15	2	VITE MOLLA	SPRING SCREW	VIS PUOR RESSORT
16	1	* ANELLO GUIDA	SLIDE RING	ANNEAU GUIDAGE
17	1	* ANELLO DI TENUTA	SEAL RING	ANNEAU D'ETANCHEITE
18	2	VITE	SCREW	VIS
19	1	VITE	SCREW	VIS
20	2	RONDELLA	WASHER	RONDELLE
21	2	SPINA ELASTICA	PIN	PIVOT
22	1	RONDELLA	WASHER	RONDELLE
23	5	VITE	SCREW	VIS
*		KIT GUARNIZIONI	SEAL KIT	KIT JOINTS



OLMEC S.R.L.

*Via della Scienza 18 - 41100 Modena - ITALY
Tel. +39-059-28.11.18 - Fax +39-059-28.22.69
Web site: www.olmec.it - E-mail: olmec@olmec.it*

EXPORT DEPT.

*Tel. +39-059-34.85.50 - Fax +39-059-34.81.40
E-mail: vexa@vexa.it*

Cod. 7.020.0203

Ed. 03/07